

SF HUOMAUTUKSIA

Säilytä nämä asennusohjeet auton asiakirjojen kanssa.

Huomioi seuraavat seikat:

* **Suurin sallittu kuorma on 75 kg (sis. telineen paino: 5 kg).**

Kiinnitä kuorma niin, että se ei irtoa eikä aiheuta vaurioita. Ole tarkka kiinnittäessäsi kuormaa, että se ei siirry pituus- eikä sivusuuntaan.

Kiinnitä huomiota siihen, että kuorma on jaettu mahdollisimman tasaisesti ja että painopiste on mahdollisimman alhaalla. Kun kuljetat pieniä, hyvin painavia kuormia on ne sijoitettava kannatinkiskon toiselle puolelle eikä sen keskelle. Liikenneturvallisuussyistä kuorma ei saa ylittää auton leveyttä.

Tarkista ennen liikkelle lähtöä että kaikki telineet ja lisävarusteet on kiinnitetty ohjeiden mukaan. Tarkista myös että kuorma on kunnolla kiinnitetty. Pysähydy lyhyen ajomatkan jälkeen tarkistamaan että kaikki ruuvit ja erityisesti jalkalevyt ovat tukevasti paikallaan. Tarkista sen jälkeen aina ennen seuraavaa liikkeellelähtöä.

On olemassa vaara että lakkaus himmenee jalkalevyjen kohdalla. Tämän välttämiseksi suosittelemme että katto puhdistetaan pölystä ja liasta ennen asennusta sekä että taakkateline irroitetaan aika ajoin katon puhdistusta varten.

Huomioi että ajo-ominaisuudet muuttuvat ajattaessa taakkatelineillä etenkin kuormattuna (sivutuulialttius, kaarre- ja jarrutusolosuhteet). Muiden tienkäyttäjien turvallisuussyistä sekä polttoainekulutuksen johdosta on taakkatelineet irroitettava kun ne eivät ole käytössä. Etu- ja takakannatinkaaren etäisyys toisistaan on oltava vähintään 700 mm (ellei autovalmistaja muuta ilmoita).

Neuvoja oman turvallisuuden takia

TÄRKEÄTÄ: Tämä taakkateline on suunniteltu Sinun automalliksi. Kysy siksi, kun vaihdat autoa, jälleenmyyjältä tarvittavaa taakkatelinettä. Autoteollisuuden ja alan lehdistön testitulokset osoittavat että auton kattoon kohdistu lisärasitusta kun kuljetetaan suuria tai pitkiä esineitä (esim. purjelautoja, suksi-/kuljetuslaatikoita) suuresti lisääntyvän ilmastuksen johdosta.

Purjelaudan kuljetuksessa tulee käyra pää olla suunnattu eteenpäin ja alas. Auton ajo-ominaisuudet muuttuvat myöskin - joten suosittelemme nopeuden rajoittamista. Älä käytä autoa pikapesussa kun taakkateline on asennettuna.

Valmistaja ei vastaa virheellisen telineen tai lisätarvikkeen asennuksen aiheuttamista vahingoista.

NL OPMERKING

Gelieve deze handleiding steeds bij Uw instructieboekje te bewaren
*** De maximaal toelaatbare belasting bedraagt 75 kg (inclusief het gewicht van de bagagedrager: 5 kg).**

Maak de lading stevig vast, zodat deze niet los kan raken en schade kan veroorzaken. Zorg ervoor dat de lading niet zijdelings of in de rijrichting kan verschuiven. Wanneer de bagagedrager beladen wordt, zorgt u er dan voor dat het gewicht van de last gelijkmatig verdeeld is. Hou het zwaartepunt van de last zo laag mogelijk. Wanneer kleine, zware lasten vervoerd moeten worden, raden wij u aan deze aan 1 zijde van de draagstang te plaatsen, en niet in het midden. De bagage mag niet over de wagenomtrek reiken, dit om het verkeer niet te hinderen.

Gelieve voor iedere rit alle bevestigingspunten te controleren. Controleer ook of te lading goed werd vastgemaakt. Stop even na een korte rit om moer- en vooral voetbevestigingen van de bagagedrager te controleren. Doe dit steeds vooraleer te rijden met een gemonteerde bagagedrager.

Het is mogelijk dat de lak onder de dakplaten na verloop van tijd iets matter wordt. Om dit te voorkomen dient zowel dak als drager vrij te zijn van stof en vuil, voordat er geplaatst wordt. Bij langdurig gebruik is het aan te bevelen op de bevestigingsplaatsen dak en drager regelmatig goed schoon te maken.

Gelieve rekening te houden met het veranderde rijgedrag van de wagen (door zijwindgevoeligheid, bij bochten en remmen) wanneer u een wagen met gemonteerde (beladen) bagagedrager bestuurt. Voor de veiligheid van andere weggebruikers en om de luchtweerstand te verminderen wordt de bagagedrager best gedemonteerd wanneer hij niet gebruikt wordt. De afstand tussen voor- en achterstang van de bagagedrager moet minimum 700 mm bedragen (tenzij anders vastgelegd door de wagenproducent).

Veiligheidstip

Dit model dakdrager is speciaal voor Uw auto ontwikkeld, bij inruil dient meestal een andere drager toegepast te worden. Raadpleeg hierover Uw leverancier. Testrapporten uit de autoindustrie en vakbladen tonen aan dat wanneer voorwerpen met een groot oppervlak worden vervoerd (bv. surfplank, ski-/transportbox) het dak van de wagen extra belast wordt wegens een sterk verhoogde luchtweerstand. Wanneer u een windsurfplank vervoert, moet de punt van de boeg naar beneden wijzen.

Het rijgedrag van de wagen verandert eveneens; daarom is het raadzaam uw snelheid aan te passen. Stuur de wagen niet door een carwash wanneer de allesdrager geïnstalleerd is.

De fabrikant is niet aansprakelijk voor schade onstaan door een niet juist gemonteerde drager en accessoires.

E AVISO:

Guarde estas instrucciones de montaje junto con los documentos del automóvil. Tenga en cuenta los siguientes puntos:

* **La carga máxima permitida es de 75 kg (peso del portaequipajes incluido, 5 kg). No sobrepase el peso indicado.**

Amarre bien la carga para remediar que se afloje y cause daños. Tenga cuidado que no se desvíe hacia los lados. Considere que la carga debe estar repartida proporcionalmente encima del techo y que el punto de gravedad sea lo más bajo posible. No situe nunca pegueñas ó demasiado pesadas cargas en el centro del portaequipajes sino en una parte del mismo. Está prohibido que los bultos sobresalgan del contorno del vehículo, de manera que puedan perjudicar el tráfico.

Antes de emprender el viaje, asegúrese de la correcta fijación de los bultos según las instrucciones. Controle después de un corto recorrido el acoplamiento de los tornillos y sobre todo de los soportes. Este control se debe hacer antes de cualquier viaje.

Existe la posibilidad que la pintura debajo de los soportes se corra. Para evitarlo, le recomendamos que limpie el techo de polvo y suciedad antes de colocar las barras, así como quitarlas cada cierto tiempo para limpiar las áreas donde los pies estan situados.

Observe que la conducción no será la misma cuando conduzca con barras de carga y sobre todo con carga sobre estas (la resistencia del aire en las partes laterales al tomar las curvas, la distancia de frenado, etc. será diferente a lo normal). Por motivos de seguridad ante los demás usuarios y para reducir la resistencia del aire deberá desmontar las barras del techo si no van a ser utilizadas. La distancia entre la barra delantera y la trasera tendrá que ser de unos 700 mm (si no existen otras indicaciones por parte del fabricante).

Consejo para su seguridad

IMPORTANTE: Este portaequipajes está especialmente diseñado para su vehículo. Por favor, controle qué barras necesita si cambia de coche. Según informes de la industria automovilística y de revistas técnicas la capacidad de carga del techo del automóvil transportando por ejemplo tablas de navegación, cajas de transporte, etc. es más baja debido a la fuerte resistencia del aire. (En el transporte de una tabla de navegación se debe poner la parte doblada hacia abajo.) Es recomendable adaptar la velocidad a estas circunstancias. El coche no debe pasar por el tren de lavado con el portaequipajes montado.

El fabricante no se responsabiliza de los daños causados por un montaje incorrecto del portaequipajes y demás accesorios.

J <注意事項>

この取り扱い説明書は保管しておいてください。
許容積載耐荷重はキャリアーセットの重量（5kg）を含めて75kgです。

車によっては所定装着位置及び許容積載耐荷重が決まっていますので車の取り扱い説明書でチェックしてください。積載物は重心がなるだけ低くなるように、バランスよく積載してください。また、ゆるまないようにしっかり固定してください。非常に小さいものや重いものを積載する場合は、バーの中央ではなく片側によせて積載するようにしてください。積載物が車より外にはみ出さないように気をつけてください。走行前に各スクリューがきちんと締められているかどうか、フットや積載物がしっかり固定されているかどうかをご確認ください。しばらく走行した後に、もう一度念のために上記の点を確認します。以後、走行前には必ず上記の点を確認するようにしてください。

キャリアーセットに荷物を積載していると、側面からの風や右左折、またブレーキをかけた際に車の反応が違ってきます。お使いにならない場合はキャリアーセットは取り外しておいてください。ウインドサーフィンやスキー、コンテナ等を積載していると空気抵抗が増します。（ウインドサーフィンを積載する場合は逆さまにして積載してください）キャリアーセットに荷物を積載しているときは、高速で走行しないでください。

キャリアーセットを装着しているときは、自動洗車はしないでください。

キャリアーセットやアタッチメントの誤った取り扱いにより生じる損害については責任を負いかねます。ご了承ください。

JAC MONT BLANC®

MADE IN SWEDEN

D MONTAGEANLEITUNG**GB** FITTING INSTRUCTIONS**S** MONTERINGSANVISNING**F** INSTRUCTIONS DE MONTAGE**SF** ASENNUSOHJEET**NL** MONTAGEVOORSCHRIFT**E** INSTRUCCIONES DE MONTAJE**J** 取り扱い説明書

TOYOTA RAV4 / Landcruzier 100

J トヨタ RAV4 (94/5~)

Lastenträger, Load Carrier, Lasthållare, Porte-bagages,

Taakkateline, Allesdrager, Porta-equipajesロードキャリアー
827

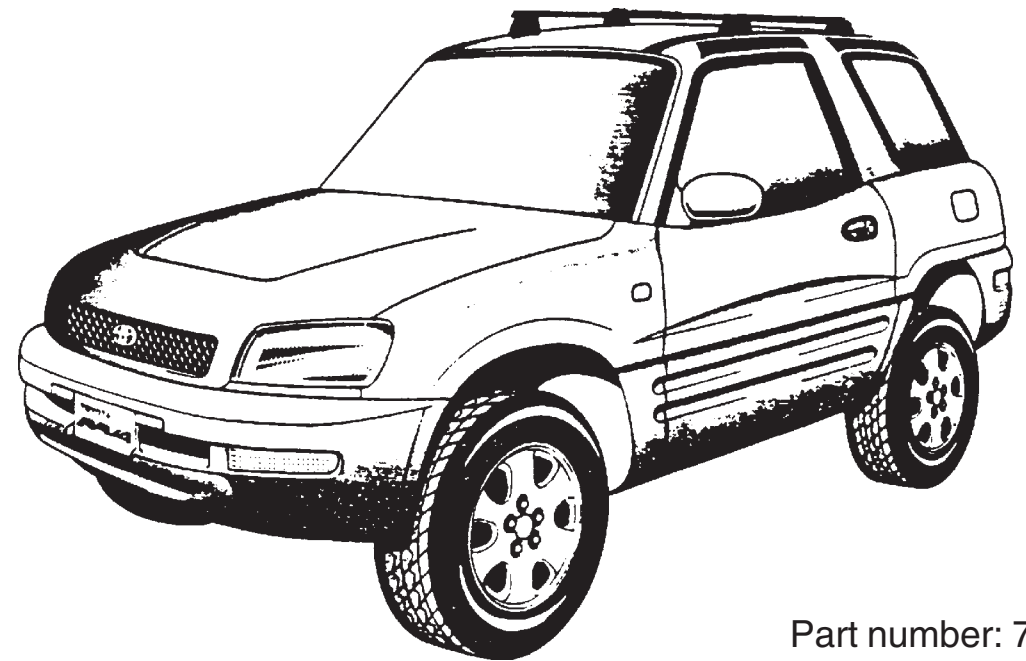

www.montblanc.se

Part number: 788271
According to DIN 75302



DIN 75302

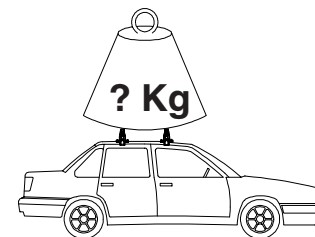

Max 75 Kg

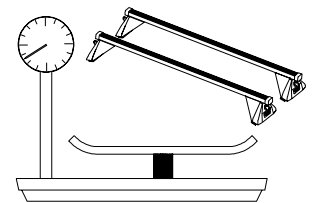

5 Kg

JAC MONT BLANC®

Manufactured by MONT BLANC Industri AB
S-516 90 Dalsjöfors SWEDEN

JAC MONT BLANC®

Manufactured by MONT BLANC Industri AB
S-516 90 Dalsjöfors SWEDEN

<p>WICHTIG: -Vor Erstgebrauch lesen -Montage nur nach dieser Vorlage durchführen -Vorlage im Fahrzeug mitführen -Mit Dachlast nicht schneller fahren als 120 km/h -Um dieses Produkt montieren oder anwenden zu können, ist es sehr wichtig daß man die Montageanleitung genau verstanden hat. Bei eventuellen Unklarheiten bitten wir Sie, sich mit Ihrem Händler, für weitere Informationen, in Verbindung zu setzen.</p>	D
---	---

<p>WARNING! -Read these instructions carefully before using the product for the first time -Fit the rack using these instructions only -Keep instructions in car -Do not drive faster than 120 km/h with load on the roof -Do not assemble or use this product unless you have understood the fitting instruction. If you have any questions, please contact your local dealer for further information.</p>	GB
---	--

<p>VARNING! -Läs igenom anvisningen noggrant innan lasthållaren tas i bruk -Montera endast enligt denna beskrivning -Monteringsanvisningen skall medföras i bilen -Överskrid inte 120 km/h med taklast -Montera och använd inte produkten förrän du har förstått monteringsanvisningen. Vid eventuella oklarheter, kontakta återförsäljaren.</p>	S
---	---

<p>IMPORTANT: -A lire soigneusement avant la première utilisation -Pour le montage, se conformer strictement aux présentes instructions -Les instructions doivent nécessairement se trouver dans le véhicule -Ne pas dépasser 120 km/h avec charge sur le toit -Ne pas assembler et ne pas utiliser le produit avant de lire les instructions de montage. Prendre contact avec le fournisseur lors de problèmes éventuels.</p>	F
--	---

<p>TÄRKEÄÄ: -Luettava ennen ensimmäistä käyttöönottoa -Asennus vain tämän ohjeen mukaan -Pidettävä mukana ajoneuvossa -Älä kattokuormalla ylitä 120 km/h nopeutta Älä asenna äläkä käytä tuotetta ennen kuin olet ymmärtänyt asennusohjeet. Ota yhteys jälleenmyyjään epäselvissä tapauksissa.</p>	FIN
---	---

<p>BELANGRIJK: -Voor gebruik goed doorlezen -Montage alleen volgens dit voorbeeld uitvoeren -Montagevoorschrift in de auto bewaren -Niet harder dan 120 km/h rijden met daklasten -Dit produkt niet monteren en gebruiken voordat het montagevoorschrift geheel duidelijk is. Wend U met eventuele vragen tot de plaatselijke dealer.</p>	NL
---	--

<p>IMPORTANTE: -Leer antes del primer uso -Realizar el montaje unicamente conforme a estas instrucciones -Llevar las instrucciones en el vehículo -No conducir a más de 120 km/h con carga en el techo -No monte o utilice este producto hasta que haya comprendido las instrucciones de montaje. Si tiene alguna pregunta, por favor pongase en contacto con su distribuidor para más información.</p>	E
---	---

<p>注意事項 ●お買い上げいただきました商品をご使用になる前に、必ずこの取り扱い説明書をよく読み、内容をご理解ください。 ●この商品、または取り付け方法、取り扱い方法につきましてご不明な点がございましたら、商品をお買い上げいただきました販売店にお問い合わせの上、完全にご理解されてから、商品を組み立て、ご使用ください。 ●この取り扱い説明書に記載されていない取り付け、および使用方法は絶対に行わないでください。 ●この取り扱い説明書は、必ず車の中に保管しておいてください。 ●キャリアに荷物を載せているときは、100km/hを超える高速では絶対に走行しないでください。</p>	J
---	---

<p>D ANMERKUNGEN Diese Montageanleitung zusammen mit den Fahrzeugpapieren aufbewahren. Folgende Punkte beachten: *Die höchste Belastung ist 75 kg (einschl. Gewicht des Lastenträgers, 5 kg). Dieses Gewicht darf nicht überschritten werden.</p>
--

Die Last ordentlich verankern, damit diese sich nicht lockern und eventuelle Schäden verursachen kann. Aufpassen, daß sich die Last in Fahrtrichtung und seitlich nicht verschieben kann.

Die Last gleichmäßig auf dem Lastenträger verteilen und der Schwerpunkt soll so niedrig wie möglich sein. Kleine und sehr schwere Lasten nie in der Mitte des Lastenträgers anbringen, sondern nur auf die eine Seite des Trägers. Auf Grund der Verkehrssicherheitsvorschriften darf die Last nicht über die Außenseiten des Autos hervorragen.

Vor der Fahrt, alle Befestigungsanordnungen genau kontrollieren, ob diese gemäß den Vorschriften fixiert sind. Kontrolliere ebenfalls die Verankerung der Last, diese muß ordentlich ausgeführt sein. Nach einer kurzen Fahrstrecke die Fahrt unterbrechen und dann alle Schraubverbindungen und besonders die Befestigung der Fußstütze kontrollieren. Diese Kontrolle soll vor jeder Fahrt durchgeführt werden.

Abmattungen der Lackoberfläche können in dem Bereich der Fußplattenauflagen auftreten. Um dieses zu vermeiden, empfehlen wir vor jeder Montage des Lastenträgers zu kontrollieren, daß die Lastenträgerbefestigungspunkte frei von Staub und Schmutz sind. Bei längerer Anwendung ist es ratsam den Lastenträger in regelmäßigen Zeitabständen zu demontieren und reinigen.

Das veränderte Fahrverhalten mit montiertem Lastenträger beachten (Seitenwindempfindlichkeit, Fahren in den Kurven und beim Einbremsen). Mit Hinsicht auf die Verkehrssicherheitsvorschriften und Reduzierung des Luftwiderstandes, sollte der Lastenträger nach Gebrauch demontiert werden. Der Abstand zwischen der vorderen und hinteren Traverse soll mindestens 700 mm betragen (wenn keine anderen Angaben vom Autohersteller vorliegen).

Ratschläge für Ihre eigene Sicherheit
WICHTIG: Dieser Lastenträger ist speziell für Ihr Auto angepaßt. Bitte mit Ihrem Lieferanten kontrollieren welches Modell benötigt wird wenn Sie Ihren Wagen tauschen.
Aus Testberichten von der Autoindustrie und Fachzeitschriften geht hervor, daß beim Transport von verschiedenen Gegenständen (z.B. Surfingbrettern, Transport-/Skiboxen) das Autodach noch mehr, durch den stark auftretenden Luftwiderstand, belastet wird. (Beim Transport vom Surfingbrett, soll das gebogene Ende in Fahrtrichtung, nach unten gerichtet sein.)
Auch das Fahrverhalten des Autos wird beeinträchtigt - deshalb empfehlen wir, die Geschwindigkeit den entsprechenden Verhältnissen anzupassen.
Das Auto nicht durch eine automatische Waschanlage mit montiertem Lastenträger fahren.

Der Hersteller reserviert sich gegen Schäden, verursacht durch falsche Montage des Lastenträgers und den Zubehörteilen.

<p>GB CAUTION NOTES Please keep this installation manual always with your car papers. Please take the following points into account: *Maximum permissible load is 75 kg (incl the weight of the load carrier, 5 kg). Do not exceed this weight.</p>
--

Make sure to fasten the load so that it cannot come loose or cause damage. Be careful to secure the load against movement in driving direction or sideway movements. When charging the load carrier, please make sure that the weight is evenly distributed and that the centre of gravity of the load is kept as low as possible. If small, very heavy loads have to be carried, please put them on one side of the bar and not in the middle. The load may not protrude from the vehicle outline, in order not to endanger traffic.

Before driving, make sure that all fastening parts are fixed according to regulations. Please check also that the load is fastened properly. Stop after a short drive to check all screw connections, and especially the foot attachments, then check every time before driving.

There is some risk that the paint under these foot plates may fade. To avoid this, we recommend to clean the roof from dust or dirt before attaching the load carrier and to remove the load carrier at suitable intervals to clean the areas where the foot plates rest on the roof.

Please pay attention to the altered behaviour of the vehicle (due to sidewind sensitivity, when driving in bends and when braking) when you drive a mounted (charged) load carrier. To safeguard other road users, and in order to reduce air resistance, the load carrier should be dismounted if it is not used. The distance between front and rear load bar should be at least 700 mm (unless otherwise stated by the vehicle manufacturer).

Advice for your own security
IMPORTANT: This load carrier is especially designed for your car model. Please therefore check with your retailer which type of load carrier is needed when changing your car.
Test reports from the automotive industry and trade journals prove that when objects with large surfaces are transported, (eg. surfboards, ski/transport boxes) the roof of the vehicle will be additionally strained due to the strongly increased air resistance. (When transporting a windsurfboard, the bow should point downwards in the driving direction.)
The driving characteristics change as well; therefore we recommend you to adjust your speed accordingly.
Do not put the car through an automatic car wash when the load carrier is mounted.

The manufacturer takes no responsibility for damage caused by an incorrectly fitted load carrier.

<p>S ANMÄRKNINGAR Förvara denna monteringsanvisning tillsammans med fordonshandlingarna. Notera följande punkter: *Högsta tillåtna last är 75 kg (inkl lasthållarens vikt, 5 kg). Överskrid inte denna vikt.</p>

Förankra lasten så att den inte kan lossna eller orsaka skada. Var noga med att surra lasten så att den inte kan röra sig i någon riktning.
Var noga med att lastens vikt blir jämnt fördelad på lasthållaren och att tyngdpunkten blir så låg som möjligt. Vid transport av små, mycket tunga laster skall dessa placeras på lastskenans ena sida och inte på dess mitt.
Av trafiksäkerhetsskäl får lasten inte skjuta ut utanför bilens utsidor.

Kontrollera före färd att alla fästanordningar är fixerade enligt föreskrift. Kontrollera också att lasten är surrad ordentligt. Stanna efter en kort körsträcka och kontrollera att alla skruvförband, och då speciellt fotstöden, sitter fast. Kontrollera därefter före varje färd.

Viss risk föreligger att avmattning i lacken kan uppstå där fotplattorna vilar mot taket. För att undvika detta rekommenderar vi att taket görs helt rent från damm och smuts före montering samt att lasthållaren tas av med jämna intervaller för rengöring av taket.

Observera bilens förändrade köregenskaper (sidvindskänslighet, vid kurvor och inbromsningar) vid färd med monterad (lastad) lasthållare.
Av trafiksäkerhetsskäl och för att minska luftmotståndet, bör lasthållaren monteras av när den inte används.
Avståndet mellan främre och bakre lastbågen skall vara minst 700 mm (om inte annat angivits av tillverkaren).

Råd för Er egen säkerhet
VIKTIGT: Denna lasthållare är anpassad för Din bilmodell. Kontrollera därför med återförsäljaren vilken typ av lasthållare som erfordras vid byte av bilmodell. Testrapporter från bilindustrin och facktidskrifter visar att när omfångsrika föremål transporteras (t ex surbrädor, skid-/transportboxar) utsätts biltaket för ytterligare belastning p g a det starkt ökade luftmotståndet. (Vid transport av vindsurbräda skall den böjda änden peka neråt i körriktningen.) Bilens köregenskaper förändras också - därför rekommenderar vi att anpassa hastigheten.
Låt inte bilen genomgå automatvätt när lasthållaren är påmonterad.

Tillverkaren reserverar sig mot skador orsakade av felaktigt monterad lasthållare och tillbehör.

<p>F REMARQUES Veuillez conserver les instructions de montage avec vos documents de bord. Veuillez considérer les points suivants: * La charge admissible est de 75 kg (le poids du porte-bagages de 5 kg inclus). Ne surcharger jamais.</p>

Assurer-vous que la charge ne puisse pas se dégager ou causer des dégâts. La charge ne doit pas pouvoir se déplacer d'aucune direction.
Lors du chargement du porte-bagages, veiller à ce que la charge soit répartie uniformément. Le centre de gravité de la charge doit se trouver le plus bas possible. En cas de petites charges très lourdes, il est conseillé de les mettre d'un côté de la barre au lieu de les mettre au milieu de la barre.
En aucun cas la charge ne peut dépasser le contour de la voiture afin de ne pas entraver la circulation.

Veuillez contrôler tous les points de fixation avant chaque trajet. Veiller également à la bonne fixation de la charge. Contrôler la fixation des écrous et des attaches du porte-bagages après un court trajet d'essai. Exécuter ce contrôle avant chaque départ.

Une certaine usure de la peinture peut être provoquée à l'endroit où les plaques-supports reposent sur le toit. Pour éviter cela nous recommandons que le toit soit bien nettoyé (poussières et autres saletés) avant le montage du porte-bagages. Il est aussi recommandé d'enlever le porte-bagages à intervalles réguliers pour nettoyer le toit.

Soyez conscient que le comportement de la voiture est différent (sensibilité au vent latéral, tenue de route en virage et freinage) lors de la conduite avec un porte-bagages monté (chargé).
Afin d'assurer la sécurité des autres usagers de la route et d'économiser du carburant, il est conseillé de démonter le porte-bagages quand il n'est plus utilisé.
La distance entre la barre avant et arrière du porte-bagages doit être de 700 mm minimum (sauf si autrement spécifié par le constructeur du véhicule).

Avis de sécurité
IMPORTANT: Ce porte-bagages est spécialement adapté à votre voiture. En cas de changement du modèle de voiture, il faut contrôler chez le vendeur quel type de porte-bagages est adéquat.
Il résulte de rapports d'essai de l'industrie automobile et des revues professionnelles que, lorsque le porte-bagages est utilisé pour le transport d'objets de grande surface (par exemple planche à voile, skibox), les forces sur le toit de la voiture augmentent à cause de l'augmentation de la résistance d'air. (Si vous transportez une planche à voile, le nez de la planche doit être dirigé vers le bas dans la direction de conduite.)
La tenue de route de la voiture change également; il est donc conseillé d'adapter votre vitesse.
Ne conduire pas la voiture dans un carwash quand le porte-bagages est installé.

Le constructeur se décharge de toute responsabilité en cas de dommages causés par un porte-bagages et accessoires montés de façon non conformes aux instructions de montage.

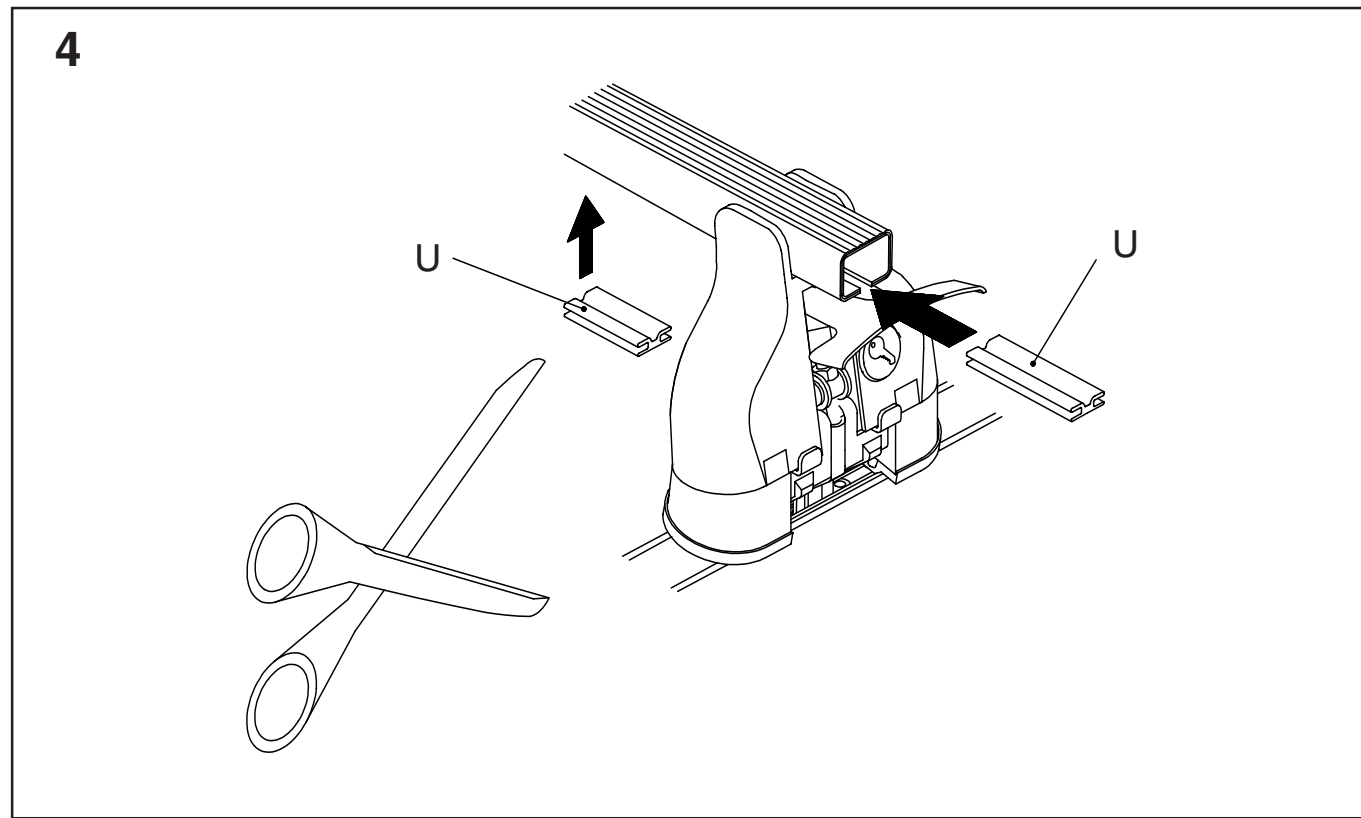

D Um eventuelle Windgeräusche zu vermeiden, benutzen Sie bitte den beigefügten Schlitzschutz (U). Eine passende Länge zuschneiden und dann den Schlitz in der Traverse damit abdecken. Siehe Figur.

GB In order to prevent excessive wind noise use the enclosed rubber moulding (U). Measure, cut and insert the moulding into the bar slots as shown in picture.

S För att undvika ev vindbrusljud kan man använda slitsskydd (U). Mät upp och klipp till slitsskydd så att det passar i laströrets slits. Se bild.

F Le bourrelet en caoutchouc (U) est utilisé pour éviter le son de vent. Mesurez et coupez le bourrelet en caoutchouc pour il marche dans la rainure du tube de charge. Voir image.

SF Mahdollisen suhinan estämiseksi voidaan käyttää urakumia (U). Leikkaa tarvittava pituus ja sovita se kannatinkiskon uraan. Katso kuva.

NL Om onnodig windgeruis te voorkomen kan een rubber afsluitprofiel (U) in de sleuf van de draagstang worden geschoven. Meet de benodigde lengte en knip dit af.

E Para prevenir el ruido del viento utilice la moldura de goma (U). Mida, corte y inserte la moldura dentro de la barra como muestra el dibujo.

J 走行中おこる風の音を防ぐには、パッケージに含まれているラバーモールドイング (U) をご利用ください。ロードバーの溝をふさげるような適当な長さに切り、ロードバーの中に差し込みます。

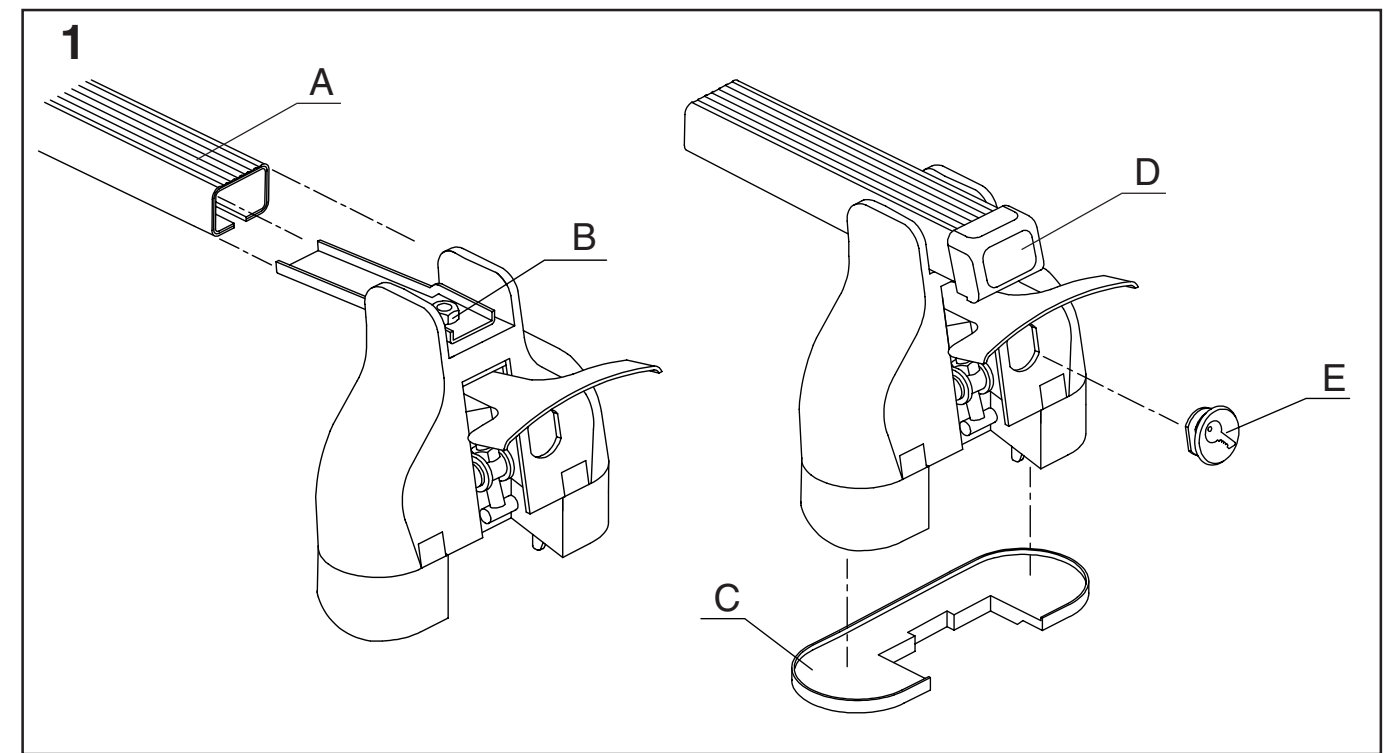

D Montage des Fußes
Gummischutz (C) auf der Fußunterseite befestigen (siehe Figur 1). Die Traverse (A) auf das Oberteil des Fußes einführen und beachte, daß die Blechmutter (B) sorgfältig in die Traverse eingeschoben wird. Die Endkappe (D) an das Traversenende befestigen und den Blindverschluß (E) in den Fuß anbringen.

GB Mounting of the foot
Attach the rubber guard (C) to the bottom of the foot (see picture 1). Push the load bar (A) into the upper part of the foot and make sure that the metal nut (B) is inserted in the load bar. Install the end cap (D) on the load bar and the plastic grommet (E) on the foot.

S Montering av fot
Fäst gummiskyddet (C) på fotens undersida (se figur 1). Skjut in lastskenan (A) i fotens överdel och se till att plåtmuttern (B) hamnar inuti lastskenan. Sätt på ändknoppen (D) på lastskenan och plastpluggen (E) på foten.

F Fixation du pied
Fixer la protection en caoutchouc (C) à la partie inférieure du pied (voir figure 1). Pousser le pied sur la barre (A) et contrôler que l'écrou de tôle (B) est bien introduit dans la barre. Installer le couvercle de protection (D) sur la barre et le bouchon en plastique (E) sur le pied.

SF Jalan asennus
Kiinnitä kumisuojus (C) jalan alapuoleen (katso kuva 1). Työnnä kannatinkisko (A) jalkojen yläosaan. HUOM! Tarkista että mutteripelti (B) työnny kannatinkiskoon. Työnnä päätytulpat (D) kannatinkiskoon ja muovitulpat (E) jalkojen lukkoreikiin.

NL Bevestiging van de voet
Befestig de beschermrubber (C) aan de onderkant van de voet (zie figuur 1). Schuif de drager (A) in de bovenkant van de voet en let er goed op dat moerplaat (B) binnenin de drager komt. Installeer de eindkapje (D) op de draagstang en de slotkapje (E) op de voet.

E Montaje del pie
Colocar el protector de goma (C) en la base del pie (Fig. 1). Introducir la barra portante (A) en la parte superior del pie. Asegurese que la placa metálica (B) queda insertada en la barra. Coloque la tapa (D) al barra y el tapon de plástico (E) al pie.

J フットユニットの取り付け方
図のようにラバーガード (C) をフットの底部に取り付けます。メタルナット (B) をロードバー (A) に差し込み、フットとロードバーを接続してください。キャップ (D) をロードバー (A) に付けます。(図はヨーロッパ仕様のためロック部分が少々異なりますが、日本仕様ではロックが標準装備されています)

2 Rav 4 -00

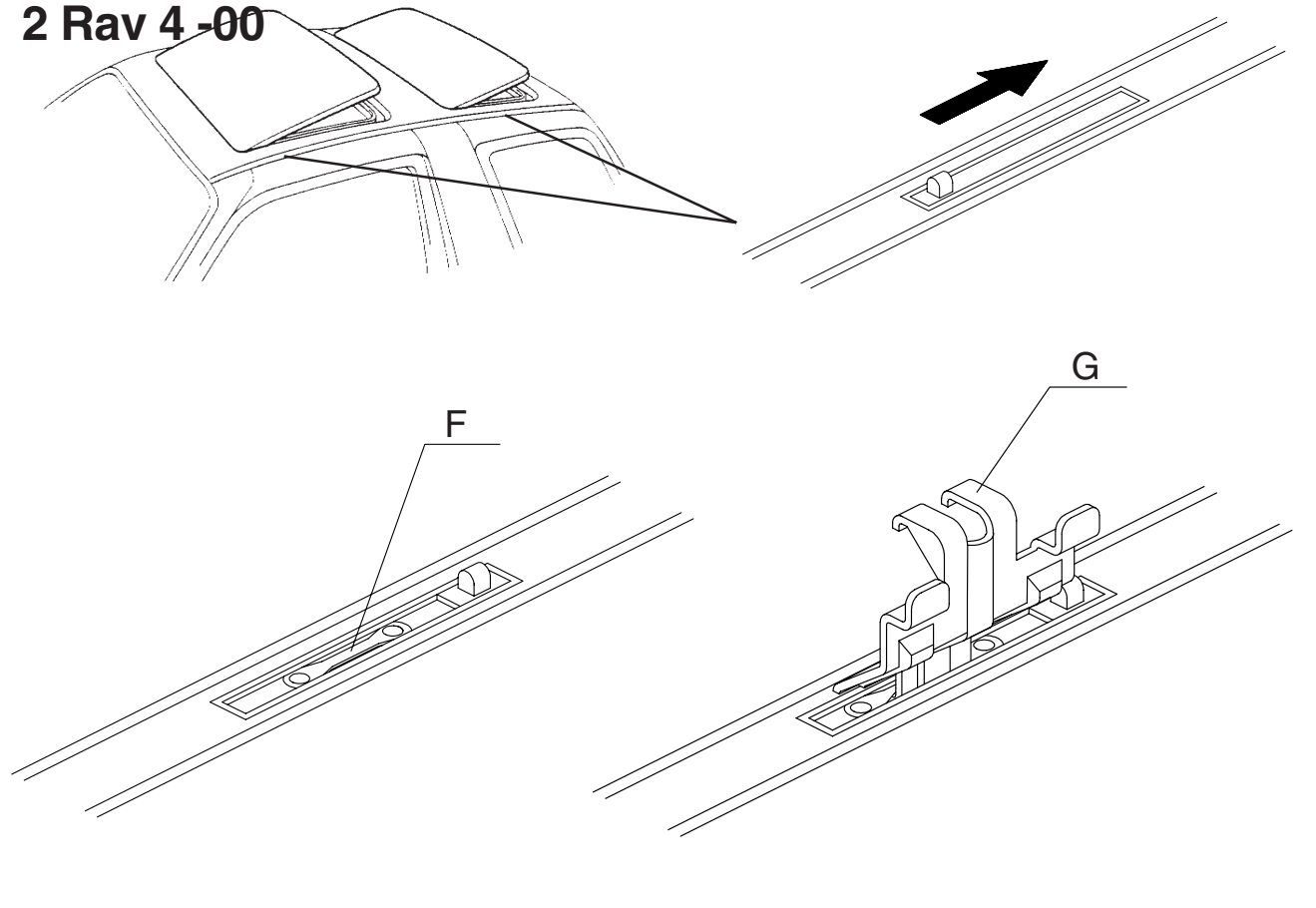

D Befestigung auf das Autodach

Die Schieber öffnen und das Klemmblech (G) unter die Befestigung (F) anbringen.

GB Fitting on the roof

Open the covers on the roof and fit the outer clamp (G) under the attachment (F).

S Montering på tak

Öppna luckorna på bilens tak och placera ytterbricka (G) under fäste (F).

F Installation sur le toit

Ouvrir les trappes sur le toit et monter les plaques d'accrochage (G) dans les étriers (F).

SF Asennus katolle

Avaa katossa olevat luukut ja aseta kiinnike (G) kiinnityspellin (F) alle.

NL Plaatsing op het dak

Schuif de luikjes open en plaats de klemplaten (G) in de dakbeugels (F).

E Instalacion sobre el techo

Abra los rieles del techo y coloque la grapa exterior (G) en las fijaciones (F) del techo.

J フットクランプのルーフへの装着

ルーフ上の図の位置にあるカバーをスライドさせて開け、キャリア取り付け用フック (F) にフットクランプ (G) を差し込みます。

2 Landcruiser 100

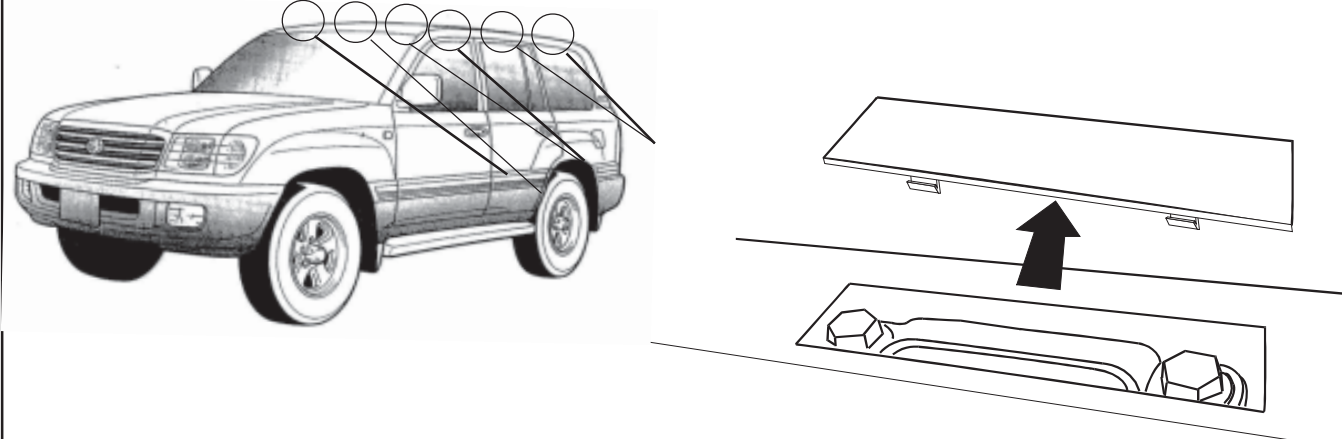

3

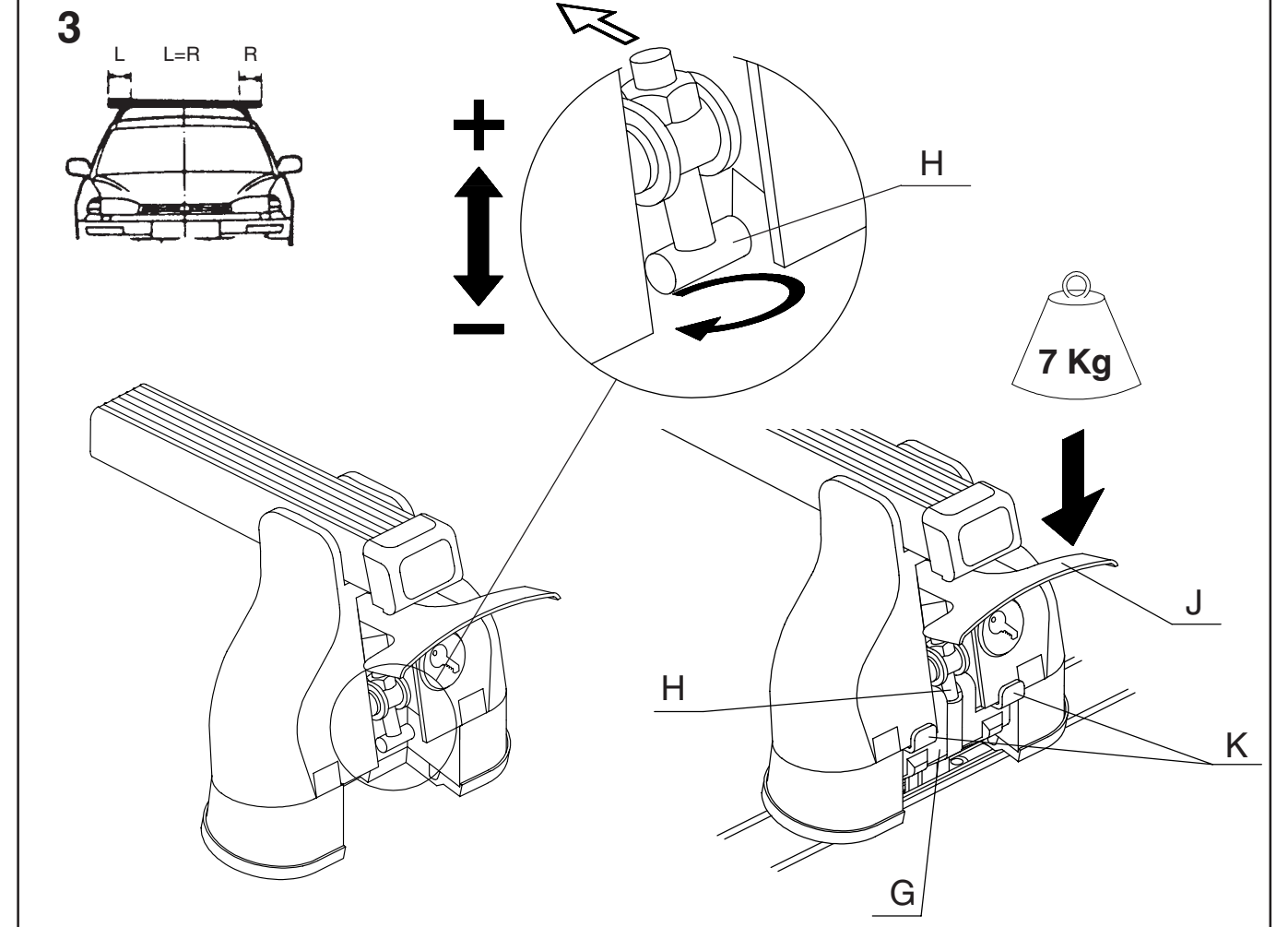

D Befestigung des Lastenträgers auf das Autodach

Die Traverse zentrieren und den Lastenträger über die Klemmbleche (G) auf das Dach stellen. Das Klemmblech (G) in die T-Schraube (H) einhaken. Kontrolliere daß die Lippen (K) des Klemmbleches auf die Außenseite des Fußes anliegen, wenn der Hebel geschlossen ist. Den Lastenträger durch Herunterdrücken des Hebels (J) festspannen. Die Spannkraft mit der T-Schraube (H) justieren bis das Klemmblech bei normalem Druck auf dem Hebel festsetzt. **Wichtig! Kontrolliere daß der Lastenträger fest verankert ist.**

GB Attaching the load carrier to the roof

Centre the load bar and put the load carrier on the outer clamps (G) on the roof. Hook the outer clamp (G) on the T-screw (H). Make sure that the lips (K) of the outer clamp are on the outside of the foot when closing the lever. Tighten the load carrier by pressing down the lever (J). Use the T-screw (H) to adjust the tension so that the outer clamp fixes itself when normal pressure is applied to the lever. **N.B. Check to make sure that the load carrier is securely attached.**

S Montering av lasthållaren på taket

Centrera laströret och placera lasthållaren på taket över ytterbrickorna (G). Haka fast ytterbricka (G) på T-skruv (H). Kontrollera att läpparna (K) på ytterbrickan ligger mot fotens utsida i stängt läge. Spänn fast lasthållaren genom att trycka hävarmen (J) nedåt. Justera spännkraften med T-skruv (H) tills ytterbrickan fixeras med normalt tryck på hävarmen. **OBS! Kontrollera att lasthållaren är fast förankrad.**

F Fixation du porte-tout

Centrer la barre et attacher le porte-bagages aux plaques d'accrochage (G). Accrocher les plaques d'accrochage (G) dans les T-boulons (H). Contrôler que les languettes (K) de la plaque d'accrochage sont visibles sur l'extérieur du pied. Enfoncer le levier (J) vers le bas pour fixer le porte-bagages. Ajuster le force du levier (J) par tourner le T-boulon (H), afin que la plaque d'accrochage assure une fixation lors d'une pression normale (7 kg) sur le levier. **Vérifier que le porte-bagages est solidement fixé en place.**

SF Taakkatelineen asennus auton katolle

Keskittä kannatinkisko ja aseta taakkateline katolle kiinnikkeiden (G) päälle. Kiinnitä T-ruuvi (H) kiinnikeeseen (G). Tarkista että kiinnikkeen kynnet (K) ovat lukkiutuneet vasten jalan ulkopintaa. Kiinnitä taakkateline painamalla pikasalpaa (J) alas. Säädä puristusvoima kiertämällä T-ruuvia (H) kunnes kiinnike kiinnittyy painettaessa pikasalpaa kohtuullisesti. **Huom! Tarkista että taakkateline on tukevasti paikallaan.**

NL Bevestiging van de allesdrager op het dak

Centreer de draagstang en bevestig de allesdrager aan de klemplaten (G) door deze klemplaten (G) in de T-bout (H) te haken. Zorg ervoor dat de lipjes (K) van de klemplaat aan de buitenkant van de voet zichtbaar zijn. Druk de allesdrager vast door de hevel (J) naar beneden te drukken. Pas de kracht op de hevel (J) aan door de T-bout (H) te verdraaien, zodat de klemplaten zich bij een normale heveldruk (7 kg) vastzetten. **Controleer of de allesdrager goed vast zit.**

E Instalacion del portaequipajes en el techo

Centre la barra portante y coloque el portaequipajes sobre las grapas exteriores (G) en el techo. Enganche la grapa exterior (G) al tornillo en T (H). Asegúrese que las lengüetas (K) de la grapa exterior quedan visibles al cerrar la palanca. Ajuste el portaequipajes abatiendo la palanca (J). Utilice el tornillo en T (H) para ajustar la tensión de forma que la grapa exterior se ajuste al ejercer una presión normal (7 kg) sobre la palanca. **NOTA: Compruebe que el portaequipajes está bien ajustado.**

J キャリアーの装着、固定方法

ルーフの上にキャリアーを持ち上げ、フットクランプ (G) の上部を、フットのT字型スクリュー (H) にひっかけます。ロードバーは左右の長さが同じになるように調節してください。レバー (J) を下ろすとフットはルーフに固定されますが、その際、フットクランプ (K) の部分がフットの外側にくるように気をつけてください。T字型スクリュー (H) は、装備の強度を調整するものです。レバー (J) を下ろしフットクランプ (G) を固定させる際のレバーにかかる荷重が、約7kg程度で、クランプがしっかり固定されるようにこのT字型スクリューを調整してください。走行中おこる風の音を防ぐには、パッケージに含まれているラバーモールディング (U) をご利用ください。ロードバーの溝をふさげるような適当な長さに切り、ロードバーの中に差し込みます。